



R96X 4K Dual Camera GPS



Voor gebruikers ouder dan 14 jaar

Het is verboden om modeldrones te gebruiken binnen een straal van 10 km langs de randen van het vliegveld en binnen 20 km vanaf beide uiteinden van de landingsbaan en op civiele luchtroutes, om te voldoen aan de eisen voor elektromagnetische omgeving voor luchtcommunicatie. Modeldrones zijn niet toegestaan in de door de bevoegde overheidsinstanties vastgestelde no-flyzones.

* Lees deze handleiding zorgvuldig door voordat u gaat vliegen en bewaar de handleiding voor toekomstig gebruik.

Veiligheidsmaatregelen

1. Vlieg bij warm, helder en windstil weer. Vlieg niet bij slecht weer. Kies een open ruimte binnen of buiten en houd voldoende afstand van mensen, huisdieren, hoogspanningskabels en andere obstakels. Zorg ervoor dat niemand anders dezelfde frequentie gebruikt.
2. Laat de drone niet onbeheerd achter. Raak de draaiende onderdelen niet aan en houd afstand van de draaiende propeller (inclusief tandwielen, rotoren, enz.).
3. Tijdens het gebruik van de drone genereren de accu en motor warmte. Raak deze niet aan om brandwonden te voorkomen.
4. Kijk niet rechtstreeks in de LED-lichtstraal.

Tip:

Voor beginners is het aan te raden om te oefenen met vliegen in een kleine kooi in een open ruimte.

Vorbereiding voor de vlucht

Vluchtomgeving

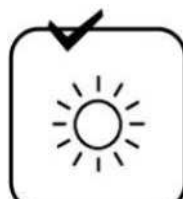

Binnen:

Het is beter om een grote ruimte te creëren, ver weg van obstakels, drukte en huisdieren.

Buiten:

Zonnig en windstil weer heeft de voorkeur.

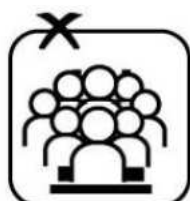
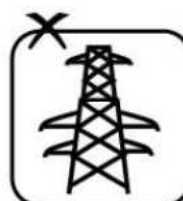

Zorg ervoor dat de drone tijdens de vlucht in het directe zicht van de piloot blijft en uit de buurt blijft van obstakels, bomen en mensen.

Vlieg niet in extreme omstandigheden, zoals hitte, kou, sterke wind of hevige regen.

Belangrijke opmerking

- Dit product is geen speelgoed. Onjuist gebruik kan letsel veroorzaken.
- Volg de instructies voordat u dit product gebruikt.
- Demonteer het product niet zelf. De fabrikant is niet aansprakelijk voor eventuele schade.
- Door fouten van de piloot of draadloze interferentie tijdens het operationele proces kunnen ongelukken, storingen, schade of letsel aan personen gemakkelijk ontstaan.
- Vooral bij binnen- en buitenvluchten dient u afstand te houden van obstakels
- Deze drone is geschikt voor binnen- en buitenvluchten

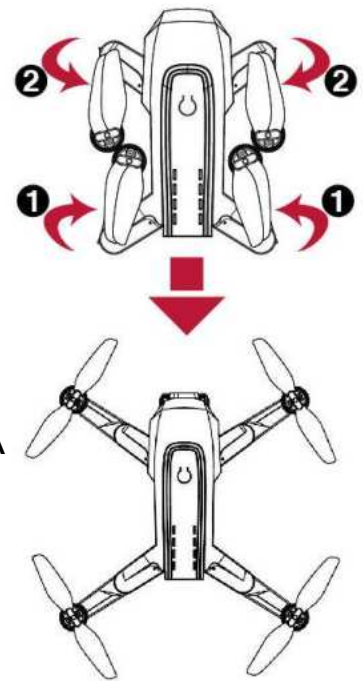
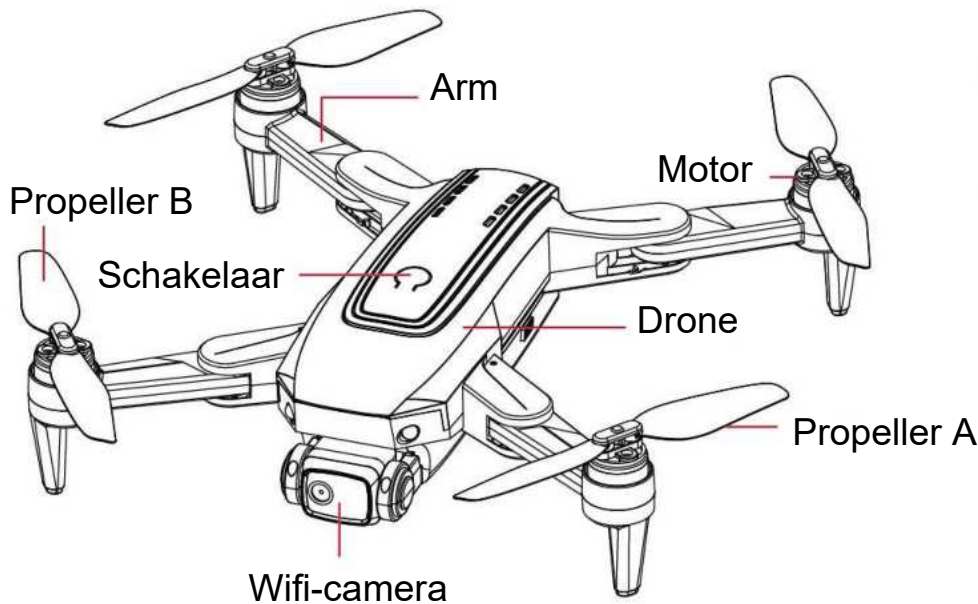

Propeller vervangen

1. Propeller van motor A moet op motor A worden gemonteerd, en propeller van motor B moet op motor B worden gemonteerd.
2. Tijdens de vlucht draait propeller A met de klok mee en propeller B tegen de klok in.

Functieknoppen voor afstandsbediening

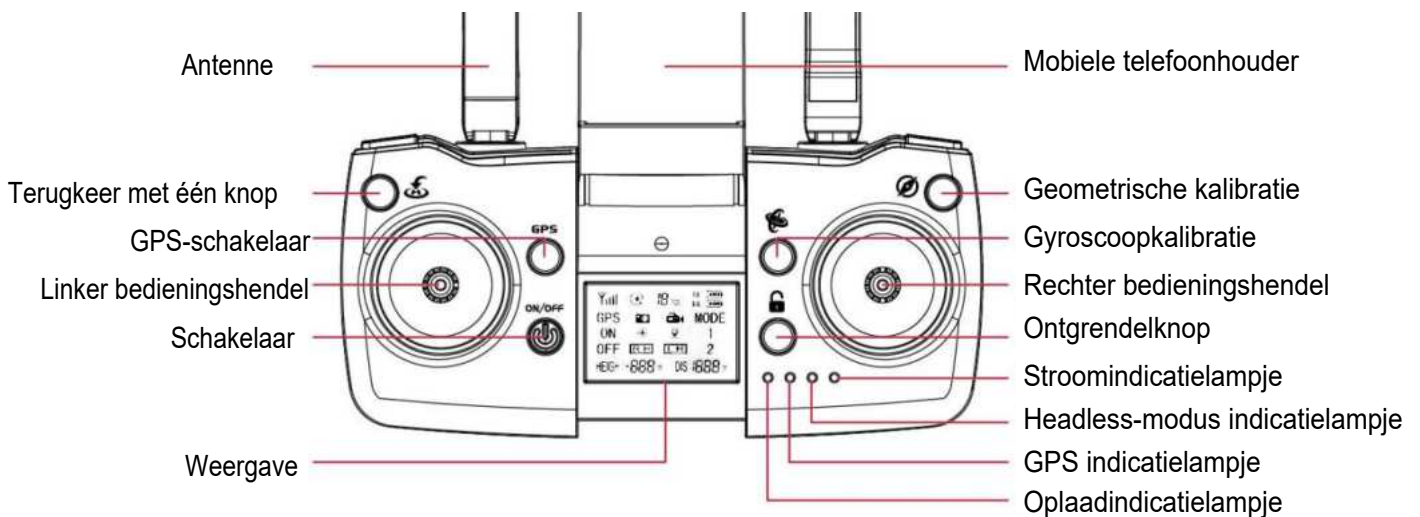

Opmerking: Als de satelliet binnen of buiten niet gevonden kan worden, moet u de GPS uitschakelen om de drone te starten. Houd de GPS-knop 3 seconden ingedrukt. De afstandsbediening zal een pieptoon laten horen en op het scherm van de afstandsbediening verschijnt "GPS AAN". Druk vervolgens op de ontgrendelknop. De propellers van de drone zullen gaan draaien en de drone is klaar om op te stijgen.

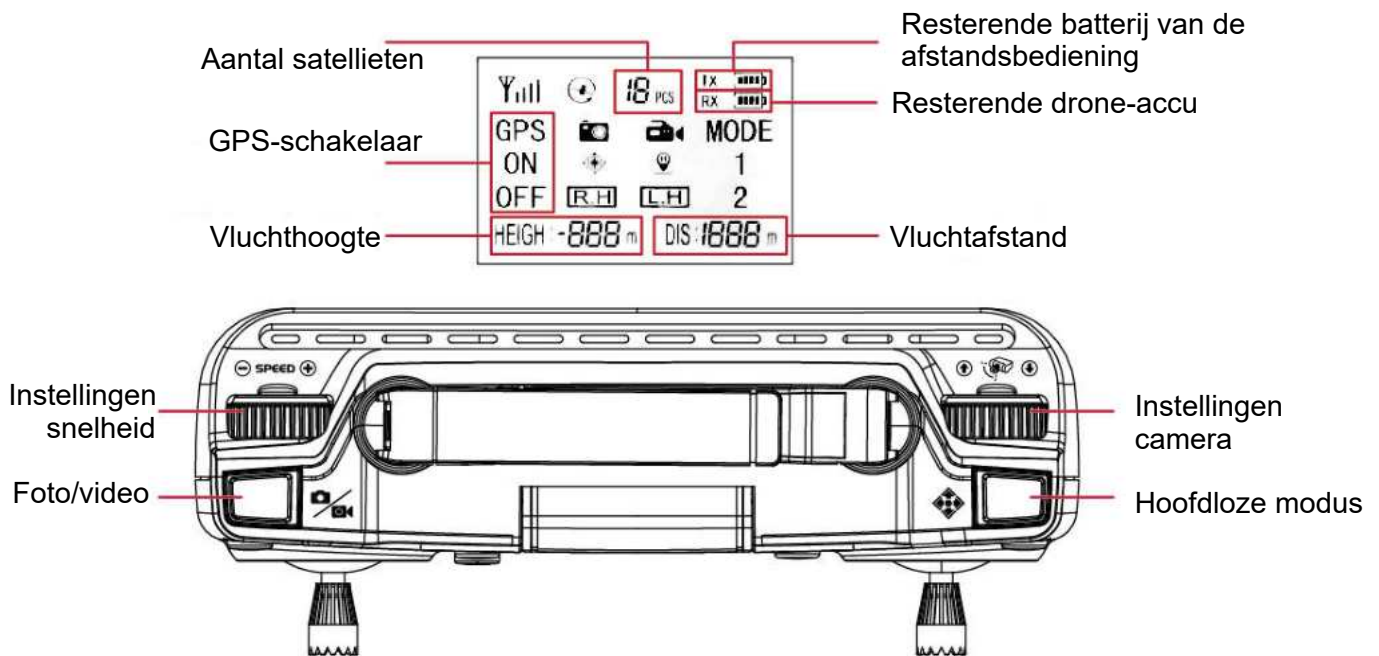

Mobiele telefoonhouder/afstandsbedieningshandvat:

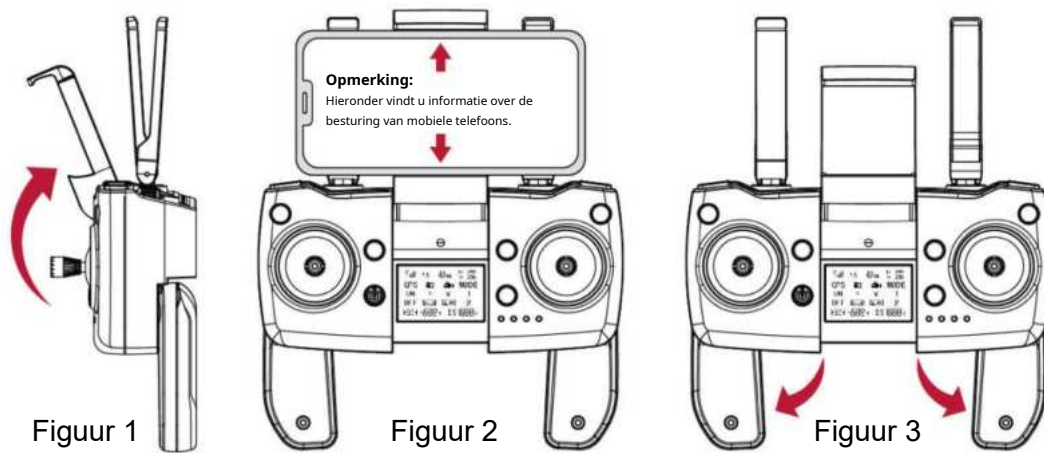

Klap de houder uit het midden van de afstandsbediening (Figuur 1), om de mobiele telefoon in de houder te plaatsen, moet u deze omhoog schuiven (Figuur 2).

Handvat van de afstandsbediening: Trek aan de onderste handgreep van de afstandsbediening en draai deze (Figuur 3).

Opladen

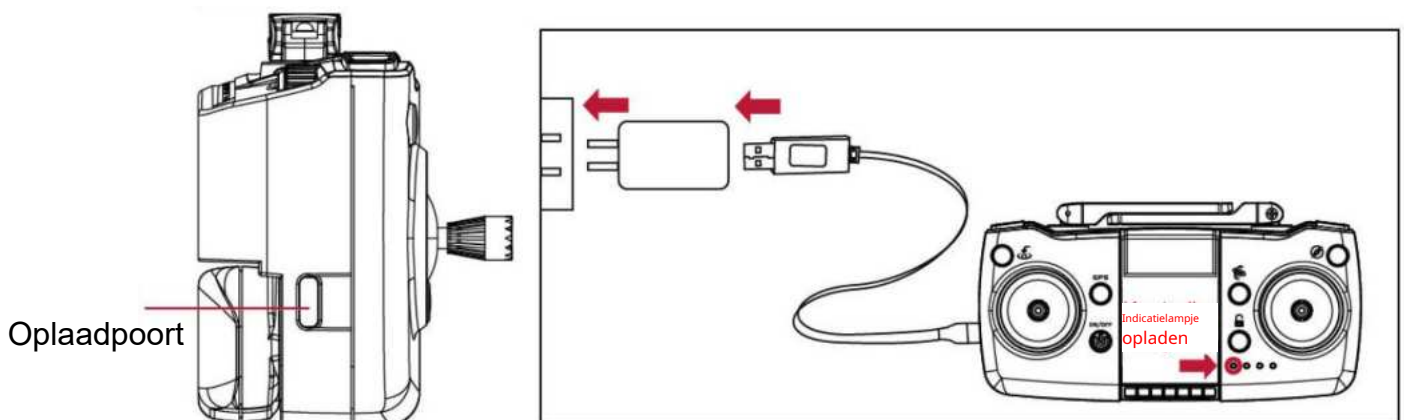

Steek de stekker van de oplaadkabel in de oplaadpoort van de afstandsbediening en sluit vervolgens de USB-stekker van de oplader aan op de oplader van uw computer of mobiele telefoon. Het oplaadlampje brandt tijdens het opladen en is uit wanneer de batterij volledig is opgeladen. (De oplaadtijd bedraagt ongeveer 60 minuten.)

Opmerking:

Als het oplaadindicatielampje tijdens het opladen niet verandert, betekent dit dat de batterij volledig is opgeladen en niet opnieuw hoeft te worden opgeladen.

Instructies voor het opladen van de drone-accu

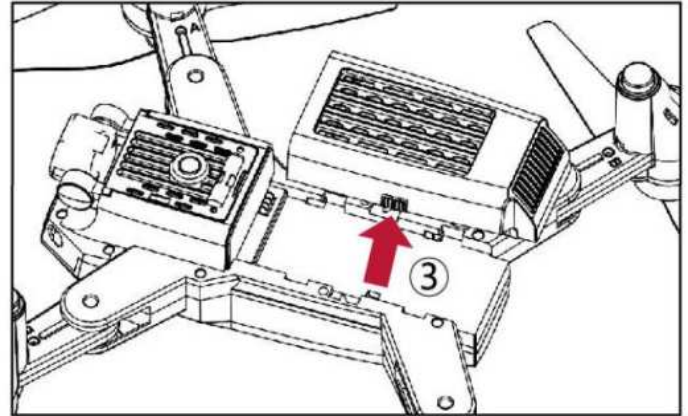
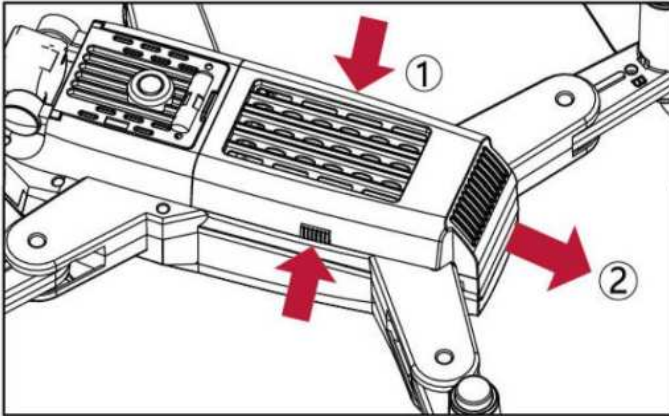

Verwijder de accu uit de drone: Druk op beide zijden van de batterij zoals aangegeven in Figuur 1, trek naar achteren en verwijder de batterij naar boven.

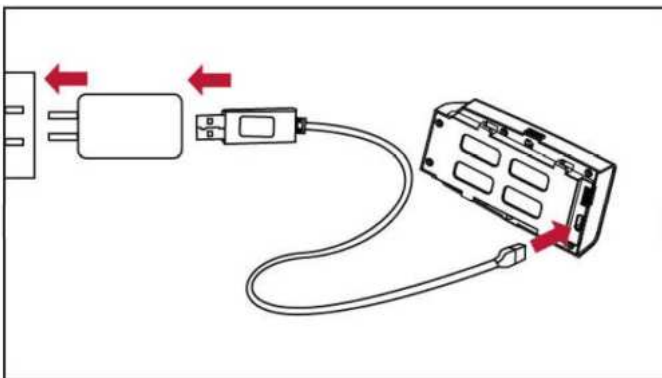

Batterij opladen: Sluit de USB-kabel aan op de batterij en sluit deze vervolgens aan op een USB-lader. Sluit de kabel aan op een computer of de oplader van een mobiele telefoon om op te laden. Het batterij-indicatielampje brandt tijdens het opladen en het rode indicatielampje gaat uit wanneer de batterij volledig is opgeladen. (De oplaadtijd is ongeveer 90 minuten.)

Opmerking: Als de batterij in de lader zit en het batterijlampje uit is, is opladen niet nodig. Laad de batterijen en de afstandsbediening niet onbeheerd op.

Omgevingseisen vóór de vlucht

Kies een open binnen- of buitenomgeving om te vliegen, vrij van hevige regen, sneeuw en harde wind. Blijf tijdens het vliegen uit de buurt van mensen, bomen, hoogspanningskabels, hoge gebouwen, luchthavens en zendmasten.

Vorbereiding op de vlucht

1. Frequentiekoppeling

Plaats de drone op een horizontaal oppervlak en schakel de stroom in. Schakel vervolgens de afstandsbediening in. Op dat moment knipperen de lampjes op de drone snel, evenals de lampjes op de afstandsbediening. Til de linker joystick van de afstandsbediening op en trek hem vervolgens naar beneden. Op dat moment beginnen de voor- en achterlichten van de drone afwisselend langzaam te knipperen, wat een succesvolle koppeling betekent. (Na de tweede frequentiekoppeling na kalibratie wordt het langzaam knipperen een permanent licht van de koplampen, waarna de drone de satellietzoekfunctie start.)

2. Gyroscopkalibratie

Plaats de drone in een horizontale positie, houd de knop "gyroscopkalibratie" op de afstandsbediening ingedrukt (Figuur 1) en houd deze 3 seconden ingedrukt. Het indicatielampje van de drone knippert langzaam en de afstandsbediening geeft een "Di"-geluid om aan te geven dat de kalibratie is geslaagd.

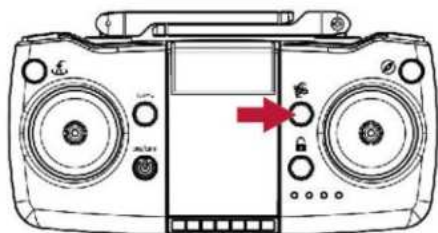

Figuur 1

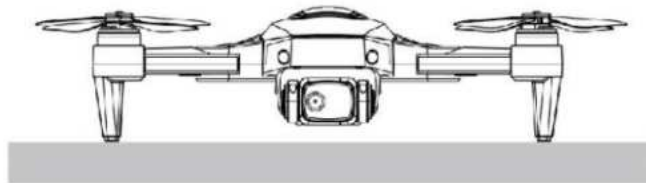

3. Geomagnetische kalibraties

Omdat het aardmagnetische veld gemakkelijk kan worden verstoord door andere elektronische apparaten, wat de vlucht kan beïnvloeden, is het noodzakelijk om de drone voor de eerste keer te kalibreren. Volg de onderstaande stappen om het magnetisme te kalibreren. Houd de knop van de afstandsbediening (Figuur 2) 3 seconden ingedrukt. De afstandsbediening maakt een "Di"-geluid en het lampje van de drone gaat van langzaam naar snel knipperen. Vervolgens kunt u de drone kalibreren. Houd de drone in uw hand en draai hem langzaam met de klok mee in horizontale richting (Figuur 3). Het indicatielampje op de drone gaat langzaam knipperen en de afstandsbediening maakt een "Di"-geluid. Dit betekent dat de horizontale kalibratie is geslaagd. Nu kunt u de drone verticaal roteren (Figuur 4).

Draai de drone met de neus naar beneden langzaam met de klok mee. Het rode indicatielampje aan de achterkant van de drone knippert langzaam. Nadat het indicatielampje van de drone is gaan branden en de afstandsbediening een "Di"-geluid laat horen, betekent dit dat de kalibratie is geslaagd.

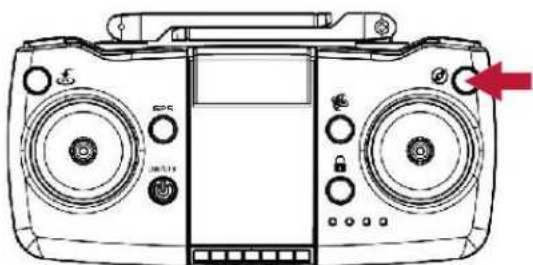

Figuur 2

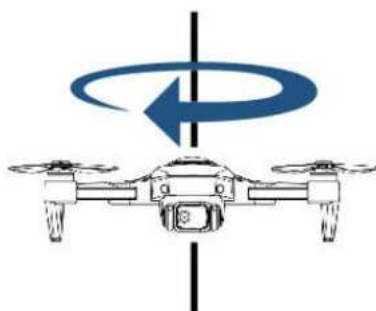

Figuur 3



Figuur 4

4. Zoeken naar GPS-signalen:

Na een succesvolle kalibratie knippert het groene lampje langzaam en brandt het rode lampje aan de achterkant constant. Plaats de drone ongeveer 30 seconden horizontaal. Het groene lampje op de drone verandert van langzaam knipperend naar continu brandend en de afstandsbediening laat een "Di"-geluid horen, wat aangeeft dat het zoeken naar een GPS-signaal succesvol is. Houd vervolgens de ontgrendelknop op de afstandsbediening (Figuur 5) ingedrukt om op te stijgen.

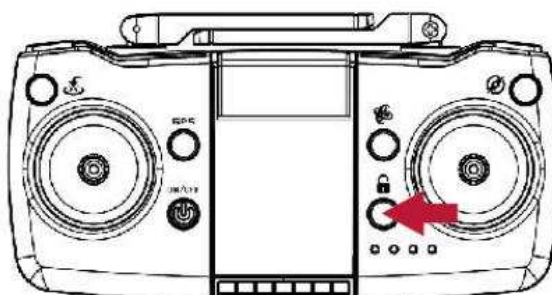

Figuur 5

Speciale opmerking:

1. Nadat de dronekalibratie is voltooid, plaatst u de drone horizontaal op een open plek buitenshuis. Het groene lampje aan de voorkant van de drone knippert langzaam. Wacht ongeveer 30 seconden totdat het groene lampje continu brandt en de afstandsbediening een "Di"-geluid maakt. De satellietzoekactie is succesvol verlopen.
2. Voer de kalibratie buitenshuis uit, in een open ruimte.
3. De lengtegraad en breedtegraad van elke regio zijn verschillend. Voer een kalibratie uit wanneer u van vlieglocatie verandert. Kalibratie wordt gebruikt om de barometerafwijking nauwkeurig te meten.



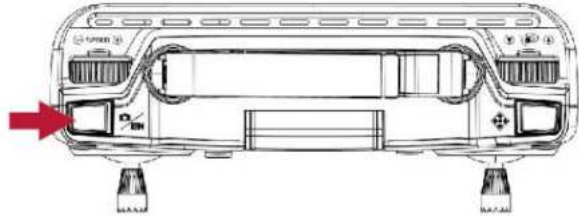

Afstandsbediening

Foto/video:

Kort indrukken - een foto maken
Lang indrukken - een video opnemen

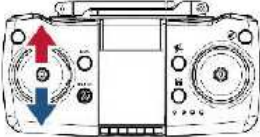
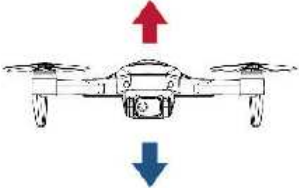
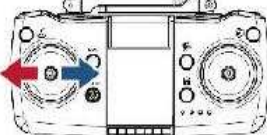

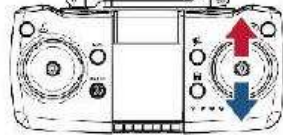
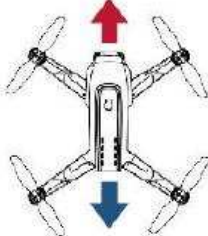
Dronecontrole

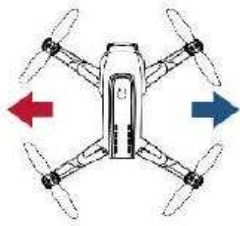
		<p>Door de linker stick (joystick) omhoog te bewegen, versnellen de motoren en stijgt de drone op.</p> <p>Wanneer u de linker stick (joystick) omlaag beweegt, vertragen de motoren en daalt de drone.</p>
		<p>Wanneer u de linker stick (joystick) naar links/rechts beweegt, draait de voorkant van de drone naar links/rechts.</p>
		<p>Wanneer u de rechter stick (joystick) omhoog beweegt, vliegt de drone vooruit (vooruit).</p> <p>Wanneer u de rechter stick (joystick) omlaag beweegt, vliegt de drone achteruit (achteruit).</p>
		<p>Als u de rechter stick (joystick) naar rechts beweegt, vliegt de drone naar rechts.</p> <p>Als u de rechter stick (joystick) naar links beweegt, vliegt de drone naar links.</p>

Waarschuwing:

Als de drone zich 30 cm boven de grond bevindt, ondervindt hij de wrijvingskracht van zijn eigen propellers, wat de "grondreactie" wordt genoemd. Hoe lager de drone zich bevindt, hoe groter het effect van de grondreactie.

Afstandsbediening

1. De drone ontgrendelen

Plaats de drone op een vlakke ondergrond en ontgrendel hem met de knop op de afstandsbediening om de drone te lanceren. Druk op de knop "ontgrendelen" (Figuur 1). Op dat moment draait de propeller met dezelfde snelheid, wat aangeeft dat het ontgrendelen succesvol is. Nadat het ontgrendelen is voltooid, kun je de drone laten vliegen.

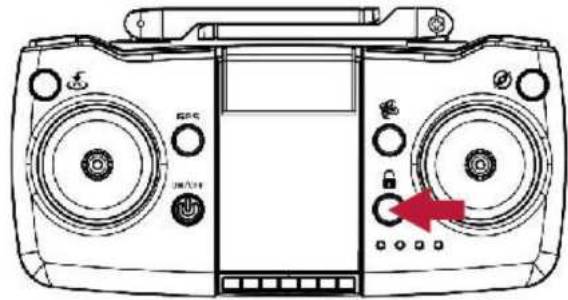

Figuur 1

2. Versnellingsinstelling

Standaard staat de drone ingesteld op de langzame versnelling.

De snelheid van de drone kan worden aangepast met behulp van de draaiknop (figuur 2).

Wanneer u de snelheidskiezer naar rechts draait, piept de afstandsbediening twee keer en wordt de tweede versnelling ingeschakeld.

Wanneer de afstandsbediening drie keer piept, schakelt de auto over naar de derde versnelling.

Als u de keuzehendel naar links draait, schakelt de transmissie terug naar de tweede en eerste versnelling.

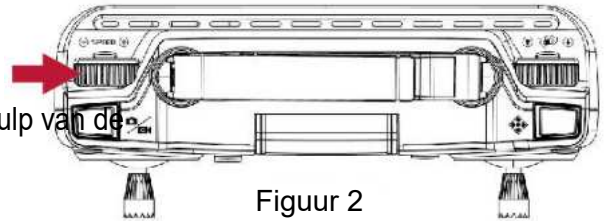

Figuur 2

3. Camerahoekaanpassing

Tijdens de vlucht kan de camerahoek worden aangepast met behulp van de draaiknop op de afstandsbediening (figuur 3). **Camerahoek:** Ga rechtsaf – verander de hoek

Linksaf – hoekvergroting

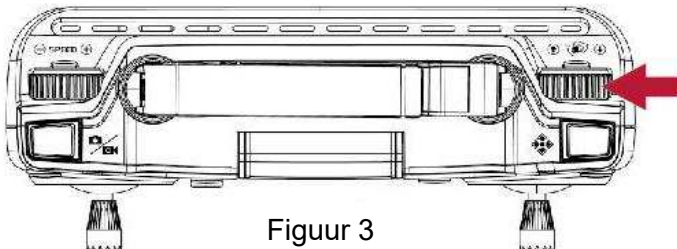

Figuur 3

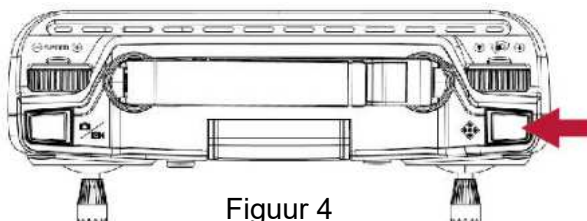
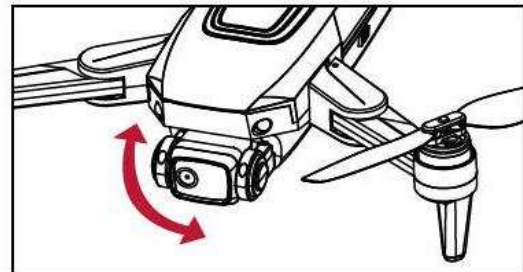

Figuur 4

4. Hoofdloze modus

Plaats de drone direct voor de afstandsbediening, met de neus van de drone naar voren gericht. Nadat u de frequentie hebt gekoppeld, stijgt u horizontaal op en drukt u tijdens de vlucht op de knop voor de headless-modus (Figuur 4). De afstandsbediening zal drie keer "piepen", wat betekent dat de drone in de headless-modus gaat.

Op dat moment knipperen de koplampen van de drone langzaam. Om de headless-modus te verlaten, drukt u nogmaals op de headless-modusknop. De afstandsbediening piept en de headless-modus wordt verlaten. Zorg ervoor dat de piloot in dezelfde richting kijkt als waarin de drone vanaf het begin van de vlucht is opgestegen. Ongeacht de richting waarin de drone is gevlogen, duwt de piloot de rechter joystick naar achteren en vliegt de drone richting de piloot.

5. Met één druk op de knop terug naar de startlocatie

Zodra de drone in de lucht is, drukt u op de functieknop op de afstandsbediening (figuur 5). De drone begint automatisch te stijgen of dalen tot een hoogte van 50 meter en keert vervolgens direct terug naar de plek waar hij is opgestegen.

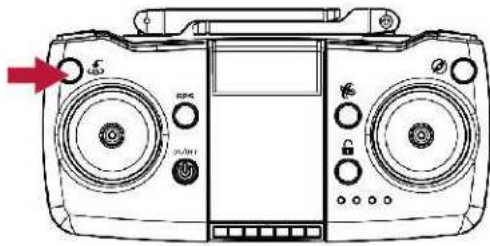

Figuur 5

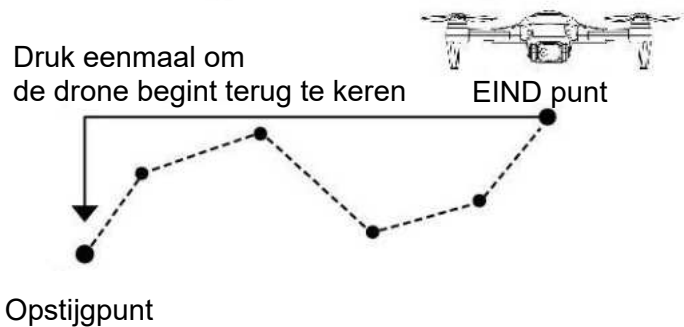

Aanbeveling:

Als de led-indicator langzaam knippert voor of tijdens de vlucht, geeft dit aan dat de drone onvoldoende vermogen heeft. Wanneer het vermogen van de drone onvoldoende is of het signaal tijdens de vlucht wegvalt, schakelt de drone automatisch over naar de retourmodus en vliegt hij terug langs de oorspronkelijke route.

Applicatie

1. Installeer de mobiele app

Scan de QR-code hieronder en download de mobiele app op de betreffende website.

RxDrone-app
Android



RxDrone-app
iOS

2. Verbind de drone met WIFI

- (1) Schakel de stroom van de drone in;
- (2) Zoek de WIFI van de drone in de mobiele telefoon
"Instellingen - Draadloos netwerk";
- (3) Klik op het netwerk (zonder wachtwoord) en de telefoon maakt automatisch verbinding.

3. Aanbevolen mobiele telefoonconfiguratie

1) Besturingssysteem iOS

Configuratie	Aanbevolen	Optimaal (2K-ondersteuning)
Productmodel	iPhone 6 en hoger	iPhone 7 en verder
Systeemversie	iOS 8.0 en hoger	iOS 9.0 en hoger

2) Besturingssysteem **Android**

Configuratie	Aanbevolen	Optimaal (2K-ondersteuning)
CPU-model	Snapdragon 630 en hoger Samsung Exynos 7420 en hoger MediaTek Helio X25 en hoger Kirin 950 en hoger	Snapdragon 835 en hoger Samsung Exynos 8895 en hoger MediaTek Helio X30 en hoger Kirin 970 en hoger
Systeemversie	Android 5.0 en hoger	Android 8.0 en hoger
Geheugengrootte	3G en hoger	6G en hoger
Processorgebruik	25% of minder	10% of minder

Tips: Vabe mobiele wifi moet IEEE 802.11 a / b / g / n / AC, IE, 5G ondersteunen WLAN-band.

Opmerking Er mag slechts één mobiel apparaat tegelijk met de drone verbonden zijn.

Opmerking

Als de drone zich in een dergelijke omgeving bevindt, is de optische stroom van de onderste lens niet goed genoeg om op te stijgen. Hierdoor kan de drone moeilijk soepel vliegen en wordt de body aangetast.



Toepassingsbedieningsinterface

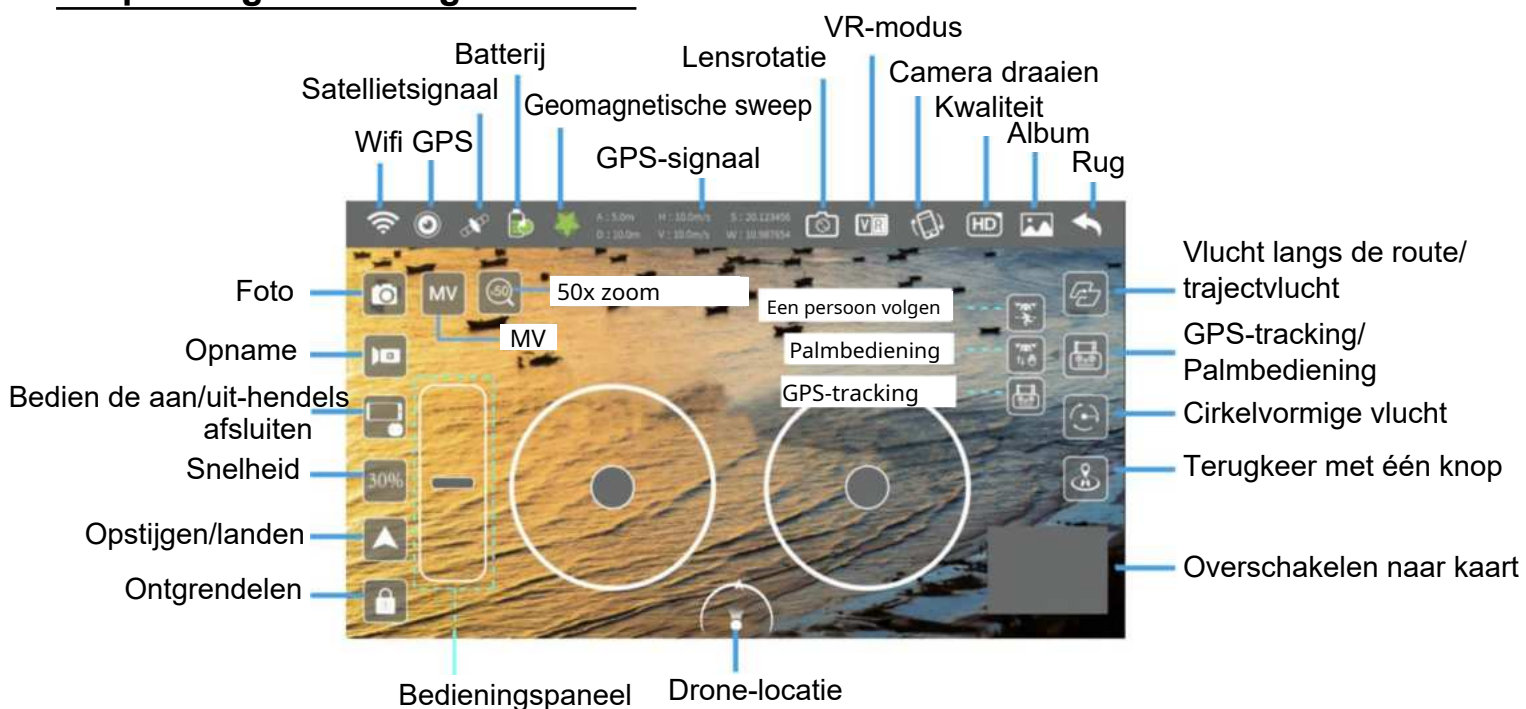

Drone-locatie

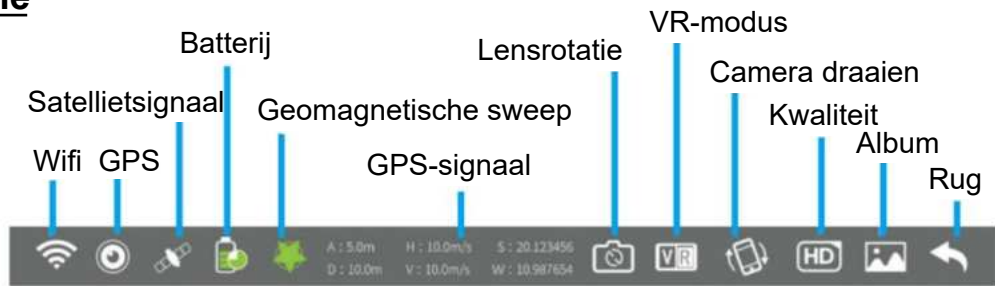

Beschrijving van functies

Wifi: Signaalsterkte weergeven in een grafiek;

Satellietsignalen: Geeft de huidige vluchtmodus en het aantal satellieten weer;
Scintillatie betekent dat de stroommodus een optisch stroompunt is zonder de functie van terugkeer, tracking en cirkelen.
Een continu brandend lampje geeft de huidige GPS-modus aan.

Batterij: Status van de vliegtuigaccu.

- (1) Status 2-4 balken, geeft normale prestaties aan, waarmee normaal gesproken de terugkeer naar de vlucht en de cirkelfuncties in de GPS-modus kunnen worden bestuurd.
- (2) 1 balkstatus (knipperende status), dit geeft aan dat de batterij bijna leeg is en de drone automatisch van koers verandert. Bij een lage batterijstatus kunnen de volgende vliegfuncties, cirkelen en koersvluchten, niet worden uitgevoerd.

GPS-signaal: Geeft de hoogte, afstand en bijbehorende lengte en breedte van de huidige weer de drone vanaf het terugkeerpunt.

Draaibare lens: U kunt wisselen tussen de voorste en onderste lens.

VR-model: Tik om de VR-modus te openen.

Camera draaien: Klik om de camera te draaien.

Kwaliteit: Tik om te wisselen tussen HD- en SD-kwaliteit.

Album: Foto's en video's kunnen worden bekeken.

Maak foto's: Tik op de knop om een foto te maken (met de voorste of onderste lens).

Opname: Tik op de knop om video's te maken (met de voorste of onderste lens).

Bedieningshendels aan/uit: Tik om over te schakelen naar bediening via mobiele telefoon of afstandsbediening.

Snelheid: Geeft de huidige versnelling weer (snel/langzaam).

Opstijgen/landen: Zodra je de controller hebt ontgrendeld, kun je met één knop opstijgen en landen.

Ontgrendelen: Nadat de kalibratie is voltooid, plaatst u de drone op een horizontaal oppervlak en drukt u op de ontgrendelknop.

MV: Klik om de MV-interface te openen.

50x vergroting: de lensvergroting aanpassen.

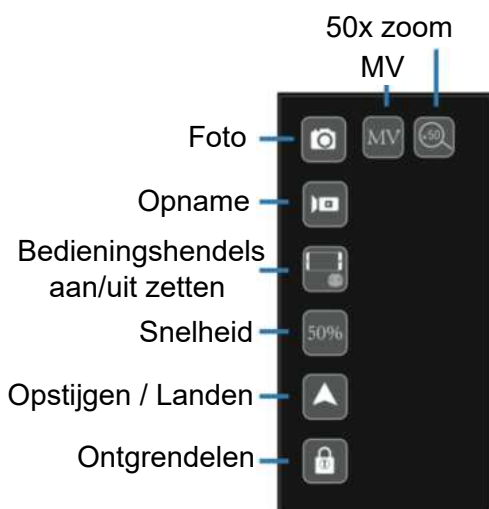

Enroute-vlucht / trajectvlucht

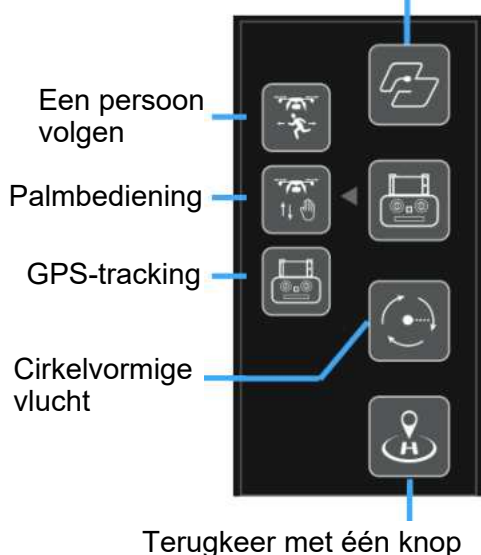

Vlucht langs de route: In de GPS-modus vliegt de drone op basis van de locatie op de kaart.

Trajectvlucht: In de optische stroommodus vliegt de drone volgens de geselecteerde positie.

Een persoon volgen: Klik op de knop in de optische stromingsmodus. De drone volgt de gemarkeerde persoon tijdens de vlucht. (Zie de volgende pagina voor details)

Palmbediening: Klik op de knop in de optische stromingsmodus, dan volgt de drone uw handpalm omhoog en omlaag. (Zie de volgende pagina voor details)

GPS-tracking: Tik in de GPS-modus op deze knop en de drone volgt je telefoon.

Cirkelvormige vlucht: In de GPS-modus draait de neus van de drone met de klok mee of tegen de klok in, waarbij de huidige positie van de drone in het midden staat.

Tijdens het ruimtelijke bewegingsproces kunt u de positie van de drone omhoog, omlaag, naar voren en naar achteren besturen en aanpassen.

Met één druk op de knop terug naar huis: Tik in de GPS-modus om met één druk op de knop terug naar huis te gaan.

Verdere instructies

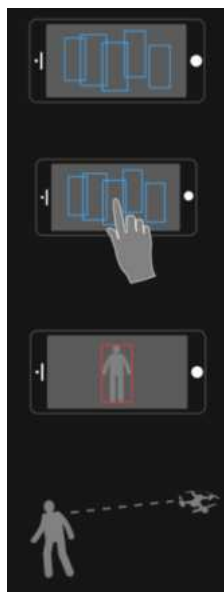

Rendier volgen

- (1) Er verschijnt een blauw rechthoekig vak voor de doelpersoon op het scherm.
- (2) Tik met uw vinger op de rechthoek om de doelpersoon te selecteren.
- (3) Zodra de doelpersoon vergrendeld is, wordt het blauwe kader rood. Zorg ervoor dat de doelpersoon in het rode kader zich in het midden van het scherm bevindt.
- (4) Het volgen van de geselecteerde persoon begint wanneer de drone zich op ongeveer 2 meter afstand van de doelfiguur bevindt. Als de doelfiguur verdwaald is, moet u er opnieuw op klikken.

Het beste effect bereikt u als de persoon voor 80% in beeld is.

Palmbediening

- (1) Klik op de palmbedieningknop in de GPS-modus.
- (2) Breng één hand horizontaal omhoog richting de cameralens;
- (3) Als uw handpalm in de applicatie wordt omlijst door een rood vierkant, beweeg uw handpalm dan voorzichtig;
- (4) Op dit moment zal de drone de palm volgen en op en neer vliegen;

Het beste effect bereikt u als uw handpalm zich op 1 m afstand van de drone bevindt.



Pan- en kantelbediening van de camera aan de voorkant

Zodra de drone is opgestegen, verschijnt er aan de linkerkant van het scherm een schuifbalk voor de camera aan de voorkant. Als u de schuifregelaar omhoog beweegt, beweegt de voorste lens van de drone met een bepaalde hoek omhoog. Beweegt u de schuifregelaar omlaag, dan beweegt de voorste lens van de drone omlaag.

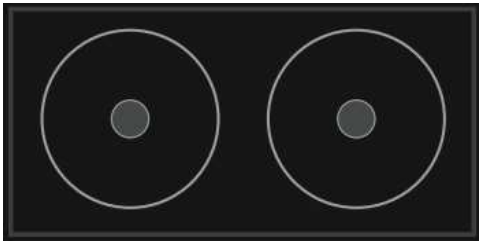

Afstandsbediening

Met de linker stick kun je de drone omhoog, omlaag, naar links en naar rechts laten bewegen. Met de rechter stick kun je de drone vooruit, achteruit en naar links en rechts laten bewegen.

Nadat u op de bedieningspagina in de linkerbovenhoek van het scherm hebt geklikt, gaat u naar het album



Foto's. Gebruikers kunnen video's en foto's delen op sociale platforms met behulp van in de rechterbovenhoek.



Vliegen met behulp van gebaren

Met uw gezicht in de cameralens kunt u de volgende gebaren activeren om de automatische camera of camerafunctie van de drone te starten:



Fotografie: Maak het gebaar op 2 meter voor de camera van de drone, steek uw linkerhand omhoog en laat met uw vinger de vorm van de letter V zien (zie Figuur). Zodra de drone het gebaar herkent, begint hij 3 seconden af te tellen en maakt vervolgens een foto van u.

Video-opname (1): Maak een gebaar met uw vingers (zie Figuur) en wijs 2 meter voor de camera van de drone. Maak met beide handen voor uw gezicht een gebaar om een video op te nemen. Zodra de drone het gebaar herkent, start hij met opnemen. U beëindigt de video op dezelfde manier als het gebaar opnieuw wordt herkend (het tijdsverschil tussen het begin en het einde van de opname mag niet meer dan 3 seconden bedragen).

Video-opname (2): Handgebaar (zie Figuur): laat de drone 2 meter voor de camera staan, til één hand op met de handpalm plat en de vingers omhoog. Zodra de drone het gebaar herkent, start de video. U beëindigt de video op dezelfde manier als het gebaar opnieuw wordt herkend (het tijdsverschil tussen het begin en het einde van de opname mag niet meer dan 3 seconden bedragen).

* Herinnering om een betere herkenning van gebaren voor de lens te garanderen

1. Sluit de lens frontaal;
2. Vlieg in de best mogelijke lichtomstandigheden;
3. Voer gebarenherkenning uit op een afstand van ongeveer 2 m van de lens

In de volgende gevallen zal er sprake zijn van slechte herkenning:

1. Weinig licht of tegenlicht.
2. Het wifi-sigitaal is zwak of wordt onderbroken.

Door problemen op te lossen

Probleem	Redenen	Oplossingen
Controlelampje van de drone reageert niet tijdens de werking en knippert	<ol style="list-style-type: none"> 1. Drone niet succesvol verbonden met GPS 2. Lage motorprestaties 	<ol style="list-style-type: none"> 1. Verplaats de drone naar een open ruimte en probeer opnieuw verbinding te maken 2. Laad de batterij op
De propellers van de drone draaien, maar de drone kan niet opstijgen	<ol style="list-style-type: none"> 1. Zwakke batterij 2. Vervormde propeller 	<ol style="list-style-type: none"> 1. Laad de batterijen op 2. Vervang de propeller
De drone is gecrasht	Vervormde propeller	Vervang de propeller
De drone is niet stabiel tijdens de vlucht	<ol style="list-style-type: none"> 1. Vervormde propeller 2. Slechte motor 	<ol style="list-style-type: none"> 1. Vervang de propeller 2. Vervang de motor

Accessoires

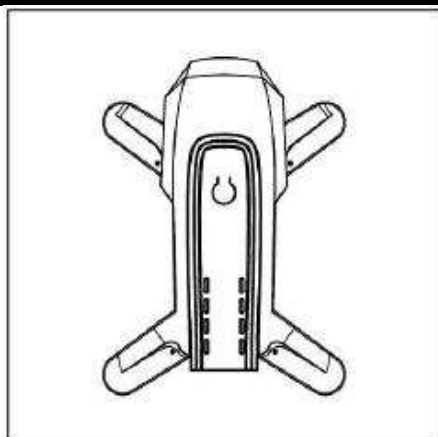

Bovenklep

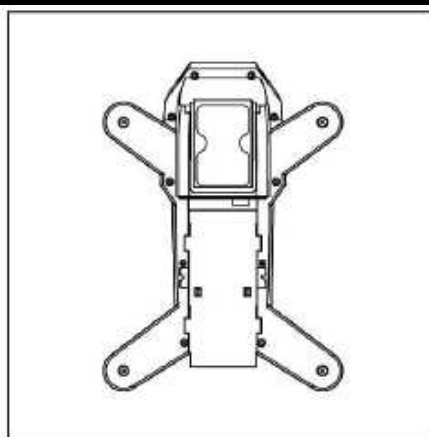

Onderkant



Propeller A/B

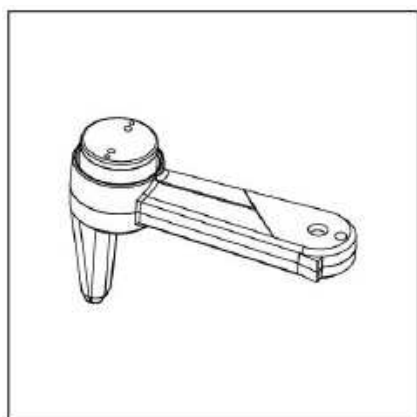

Motor A/B

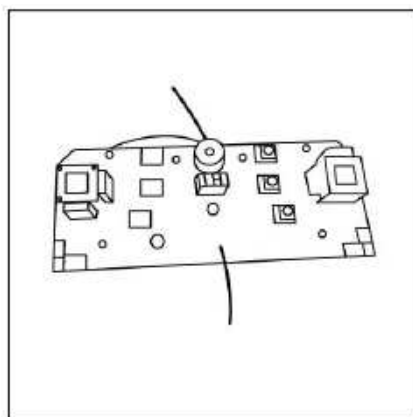

Printplaat

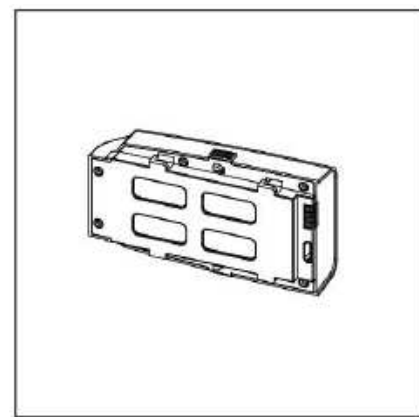

3x Batterijen

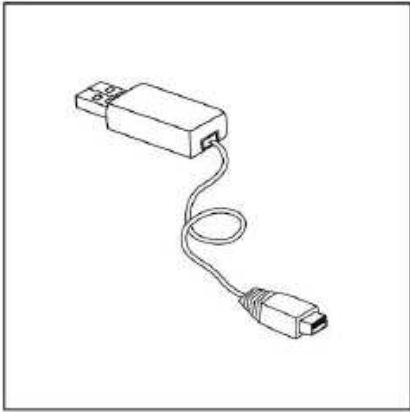

USB-oplaadkabel

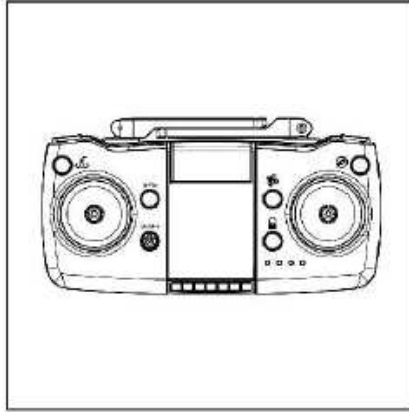

Afstandsbediening

Verklaring van overeenstemming

Lavatronic s.r.o. verklaart hierbij dat het radioapparaat type AERIUM R96X 4K Dual Camera GPS voldoet aan Richtlijn 2014/53/EU.

Connectiviteit: Wi-Fi 802.11 a/b/g/n/ac/ax

Frequentieband: 5 GHz

Maximaal radiofrequentievermogen: <10dBm